

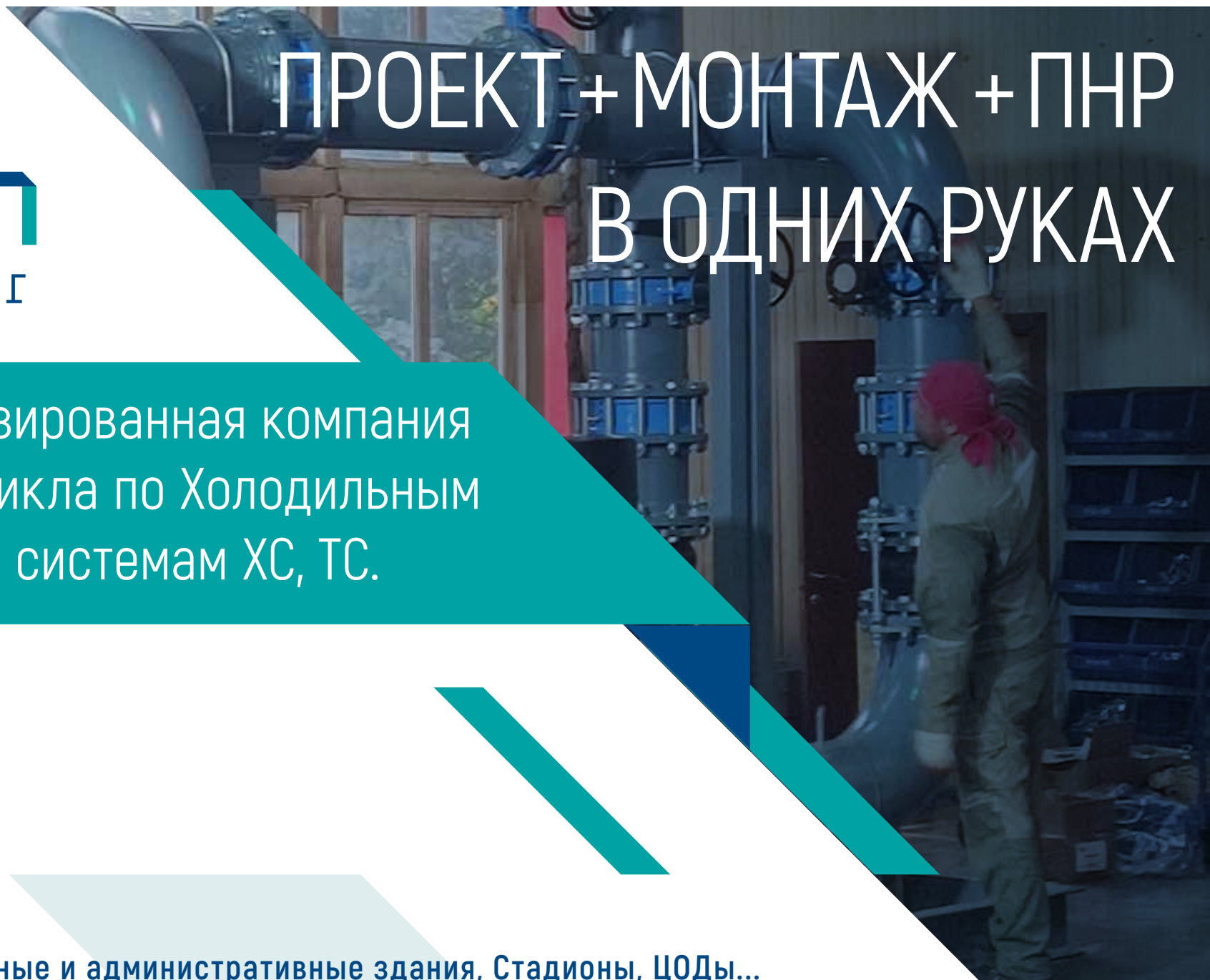

ПРОЕКТ + МОНТАЖ + ПНР В ОДНИХ РУКАХ

Специализированная компания
полного цикла по Холодильным
центрам и системам ХС, ТС.

Производственные и административные здания, Стадионы, ЦОДы...



О КОМПАНИИ:

Более
150
работают в
компании

3

производственных
площадки. OEM производства
деталей и металло-
конструкций

80%

заказов повторные, либо
по рекомендации

1,5

Оборот выше 1,5 млрд в год

млрд

10

Успешного заводского
производства

лет

- 1 Проектирование
- 2 Конструкторское проектирование
- 3 Подбор оборудования и поставка
- 4 Префаб и монтаж
- 5 Пусконаладочные работы



ПРЕИМУЩЕСТВА
КОМПАНИИ ПОЛНОГО
ЦИКЛА:

Специализированная
компания полного цикла
по системам ХЦ, ХС, ТС,
для промышленных
предприятий,
адм. зданий,
ЦОДов

Проект
+ Монтаж
+ ПНР в одних
руках

Общая надежность
реализации проекта.

Проектно-
Конструкторский
Отдел

Накопленный опыт собственных
проектов, компетенций и решений.

Управление
проектом
«точно-в-срок»

Выстраивание процессов
в параллельном потоке –
экономия времени.

Использование
Префаб-решений

Цеховое изготовление узлов,
гидромодулей, рам, опор и других
МК, позволяющее значительную
часть трудоемкости выработать
вне строительной площадки –
«пока появится стройготовность».

Отдел
запуска и наладки
ХЦ, ХС, ТС

ПРОЕКТИРОВАНИЕ/ИНЖИНИРИНГ
П, Р, КД

Опыт компании,
реализующей собственные
запроектированные
решения

Программное
обеспечение
**Solid Works,
Autocad,
Revit**

Проектирование
с реализацией
крупноузловых и
префаб-решений для
технологичности
монтажа

Разделы
**Механика,
Автоматика,
Электрика**

Проектирование

Накопленный
опыт

П, Р, КД

Реализация, запуск, ПНР

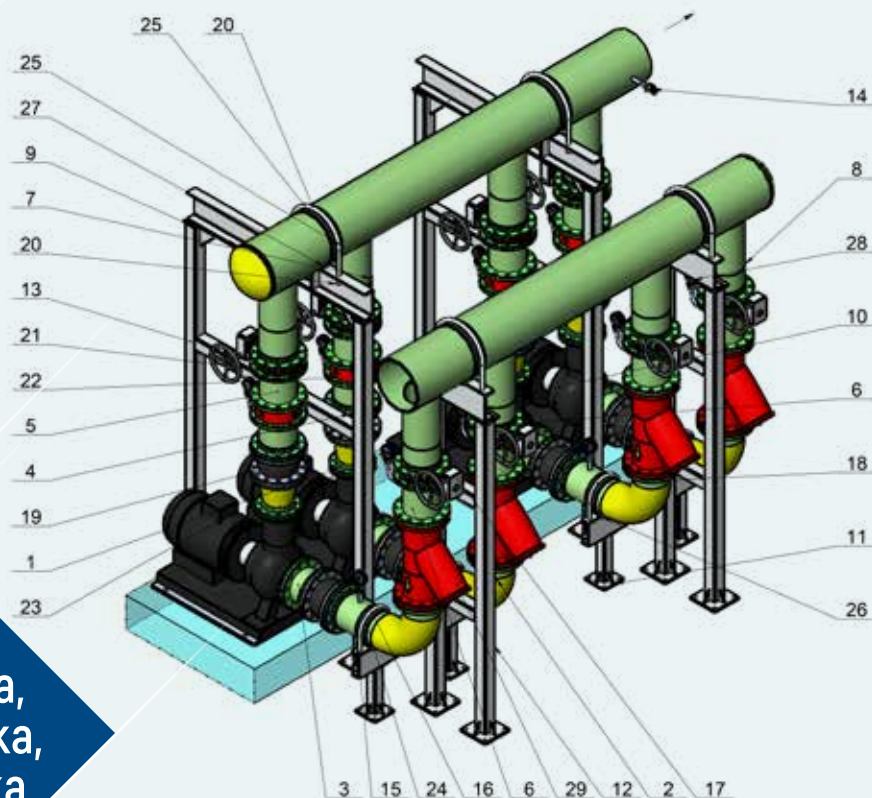

МОНТАЖНЫЙ ПРОЕКТ, СБОРОЧНЫЕ ЧЕРТЕЖИ УЗЛОВ.

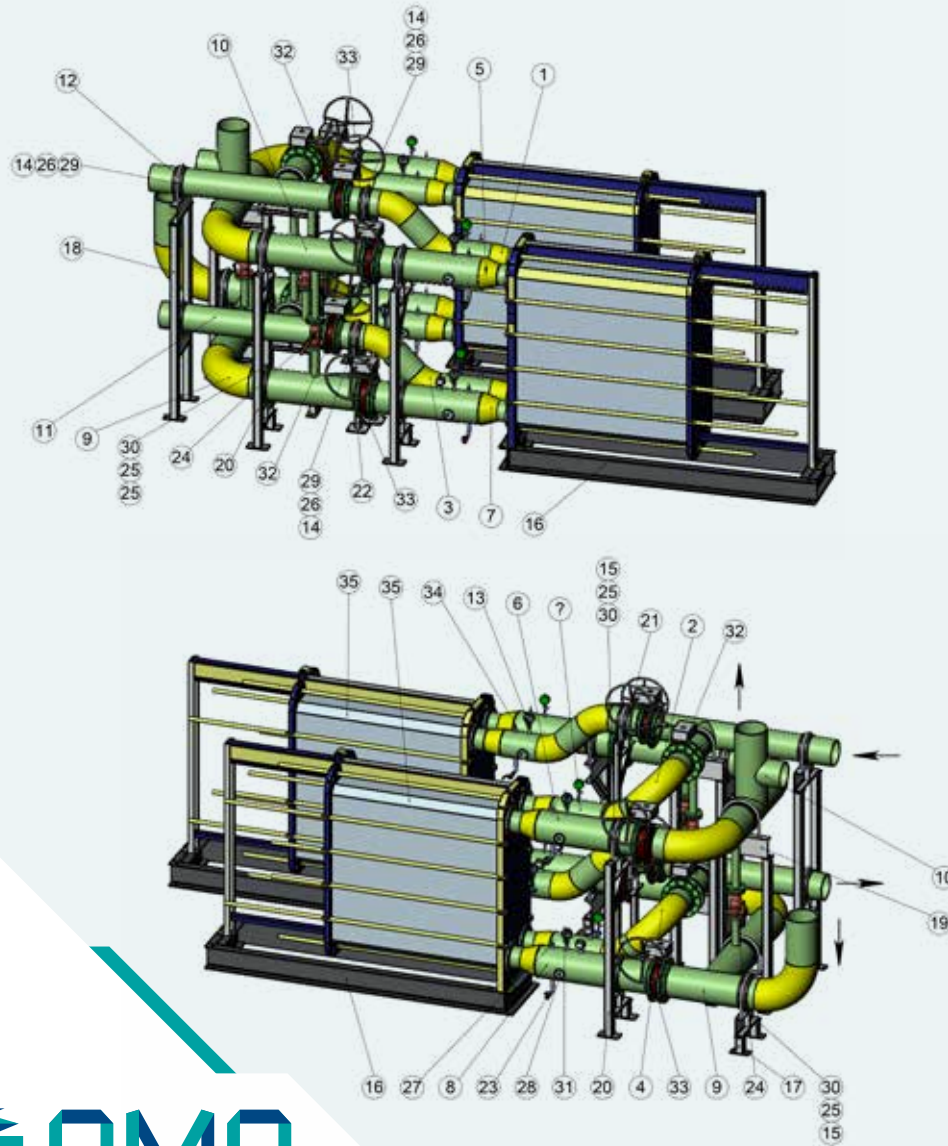

ДЕТАЛИРОВОЧНЫЕ ЧЕРТЕЖИ ДЛЯ ИЗГОТОВЛЕНИЯ В ЦЕХУ, НА ОБЪЕКТЕ.

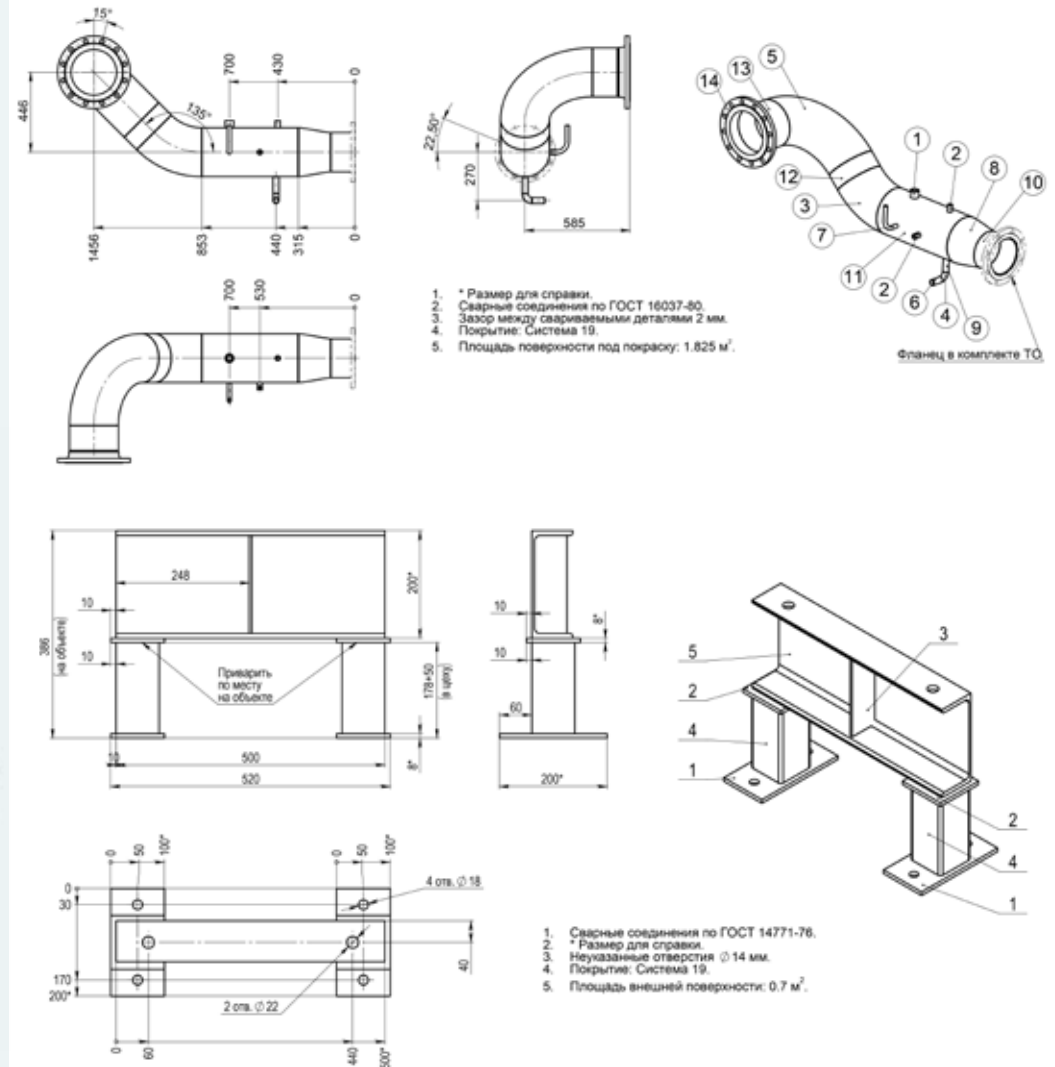

ВМ + РКД

При наличии ВМ модели, наше конструкторское проектирование – необходимое дополнение для обеспечения «бесшовности» между проектированием и монтажом.

КД предлагает необходимую степень детализации для монтажа (в т.ч. опор, крепежа, металлоконструкций) и для последующей сдачи ИД.

КД:
конструкторская
точность, опоры, рамы,
удобство эксплуатации,
технологичность.



Пример: Хол. центр 8МВт
Фарм. производства

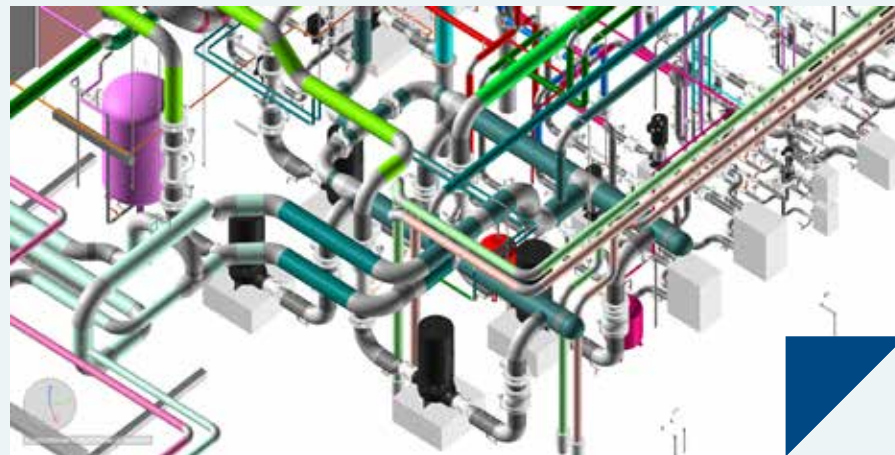

ВМ модель

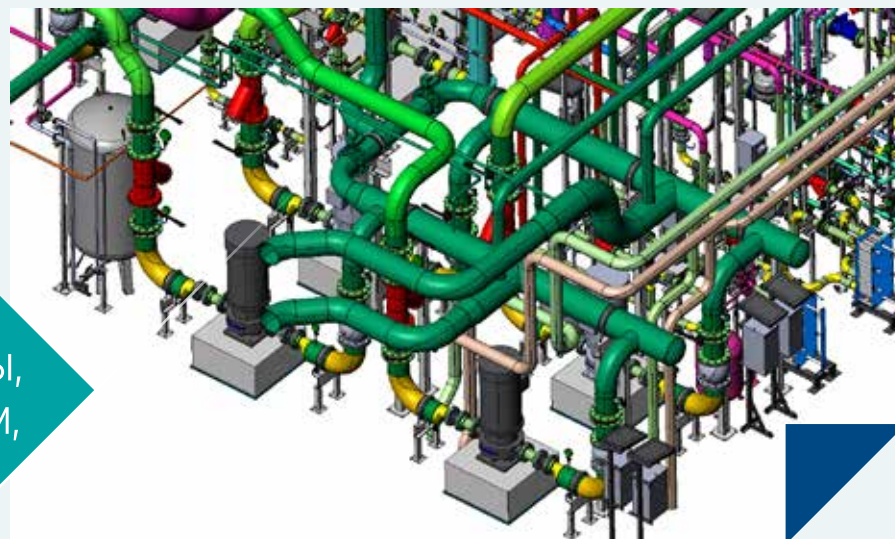

ПОДБОР И ПОСТАВКА ОБОРУДОВАНИЯ.

ДЛЯ СИСТЕМ ХОЛОДО/ТЕПЛОСНАБЖЕНИЯ
ПО ТРЕБОВАНИЯМ ЗАКАЗЧИКА

Холодильные
машины,
драйкулеры

Расширительные
баки, ёмкости
УПД

КИП,
автоматика,
электрика

Теплообменники,
насосы,
ЗРА

Разделы:
ХЦ, ХС, АХЦ, ТМ, ТС, АТМ.



ОЕМ ПРОИЗВОДСТВО ТРУБНЫХ УЗЛОВ
И МЕТАЛЛОКОНСТРУКЦИЙ
НА СПЕЦИАЛИЗИРОВАННЫХ
ПРОИЗВОДСТВАХ

Производство
деталей
трубопроводов

Производство
узлов и блоков

Производство
металлоконструкций



ПРЕФАБ + МОНТАЖ.

КД даёт возможность организовать префаб производство узлов, блоков, гребёнок, мк.

Крупные детали удобнее производить в цеху, а собирать на площадке,

Мы выстраиваем управление, параллельными процессами, синхронизированными по времени (цифровое управление).



ОТДЕЛ ПУСКОНАЛАДОЧНЫХ РАБОТ ОМП-ИНЖИНИРИНГ (ХЦ, ХС/ТС).

Разработка и реализация программ ПМИ, ПНР.



Центры обработки данных
МегаЦОД-3, Сбер, ХС, 30МВт.
Д9, Росатом, 30 МВт



Микроэлектроника
Ядро ФАБ Дубна,
производство микроэлектроники,
холодильные центры.
Производительность 16МВт.
Исток им.Шокина

Фармпроизводства и нефтехим производства

Группа компаний Р-Фарм. 3 завода.
Генериум.
Фармстандарт.



Адм. здания и стадионы
ВТБ Арена.
ЦХГ Ирины Виннер

Опыт реализации и запуска сложных объектов.
Опыт запуска широкой номенклатуры оборудования.

УПРАВЛЕНИЕ ПРОЕКТОМ.

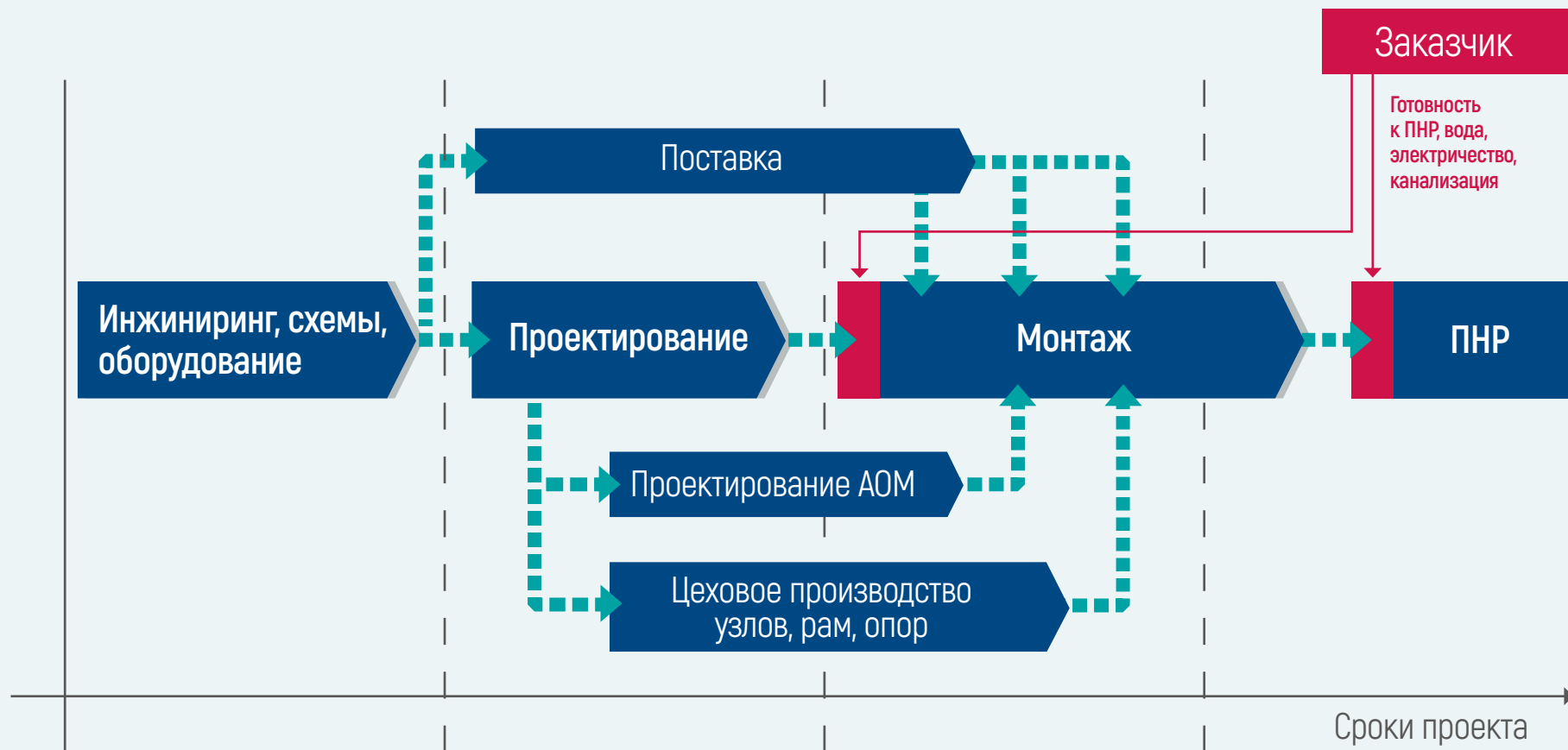

ПАРАЛЛЕЛЬНЫЕ ПРОЦЕССЫ –
ЭКОНОМИЯ ВРЕМЕНИ

НАДЕЖНОСТЬ КОМПАНИИ ПОЛНОГО ЦИКЛА.

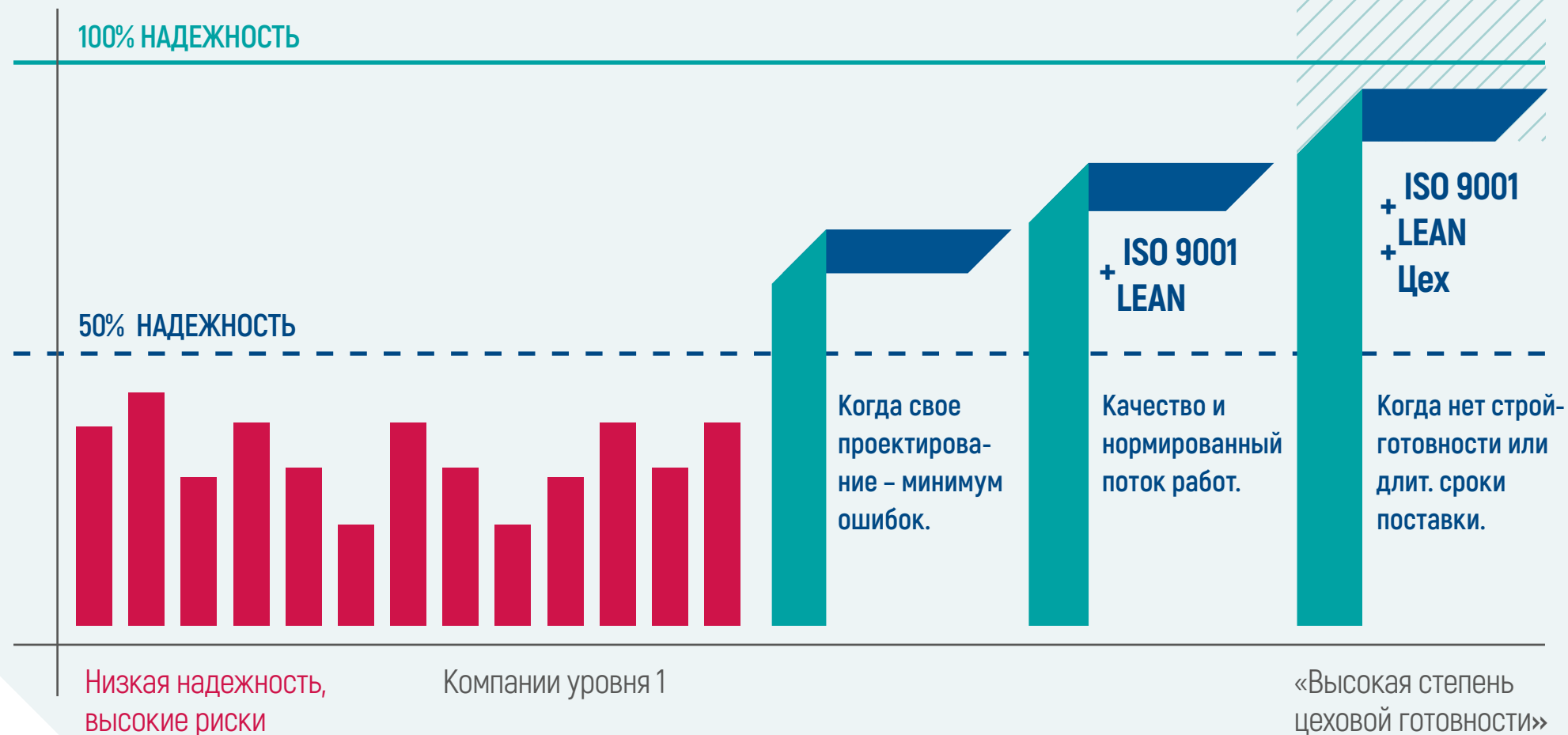

ВЫСОКАЯ СТЕПЕНЬ ЗАВОДСКОЙ ГОТОВНОСТИ.

Компенсация
рисковых факторов
Надежность реализации
проектов



ПРОЕКТЫ:

Ядро ФАБ Дубна, производство микроэлектроники, Холодильные центры. Производительность 16МВт, АйСиСи



Технопарк ПАО Сбербанк в инновационном центре «Сколково». ИТП мощностью 32 Гкал/ч, SmartКонстракшн



«Завод по производству лекарственных средств», площадка «Алабушево», ХЦ 8 МВт. Тс/ХС, ИТП корпусов:1,2,3,4,5,6, Р-Фарм



ЦОД, Д9, Москва, 30МВт, СТИ



Завод по производству полиэтиленерефталата (ПЭТФ) производственной мощностью 480 тонн в сутки и двухосноориентированной ПЭТ плёнки (БОПЭТ) производственной мощностью 72 000 тонн в год. ХЦ 6МВт, РТС



МГУ, «Долина МГУ», ХЦ 2 МВт, АрмоГрупп

ПРОЕКТЫ:

Комплекс апартментов квартала 1, района D2 «Технопарк».
ИТП мощностью 5 Гкал/ч



ТПУ «Мневники»
Устройство ИТП 5 Гкал/ч.
Устройство ХЦ 4 МВт



Переоборудование производственных площадей АО «Технополис «Москва» для размещения производства ГК АО «Р-Фарм» для создания вакцины от COVID-19.
Устройство Холодильного центра, ХС 8МВт



Москва-Сити Башня «Евразия»
Реконструкция, модернизация Блок Холодоцентра, 24МВт, Арбитек



Объекта федерального государственного бюджетного учреждения культуры «**Политехнический музей**».
Устройство ЦТП, 7,3 Гкал/ч.
Устройство Холодильного центра. 4,3МВт, Политехстрой



ПАО «НОВАТЭК» Многофункциональный комплекс с подземной автостоянкой.
Устройство ЦТП, ХЦ, ХС, отопл, ТС,
Устройство системы кондиционирования башен А и В.
Общая теплопроизводительность-8,2 Гкал/ч

ПРОЕКТЫ:

**Олимпийский комплекс «Лужники»
Ледовый Дворец «КРИСТАЛЛ»**
Устройство ИТП, 5,1 Гкал/ч, Гелиос



Многофункциональный комплекс с апартаментами и спортивной волейбольной ареной, расположенный по адресу: г. Москва, ул. Василисы Кожинной, вл. 13.
Устройство ИТП, ЦТП, 10 Гкал/ч, ФОДД



Олимпийский комплекс «Лужники»
Центр художественной гимнастики Ирины Винер-Усмановой
Устройство ИТП 7 Гкал/ч. Устройство Холодильного центра 3 МВт, МИПСТРОЙ1



ПАО «СИБУР Холдинг»
Изготовление и поставка БТП, св. 10 гКал/ч



ВТБ Арена – Центральный стадион «ДИНАМО»
Устройство ХЦ 11,5 МВт
Устройство ЦТП 8,7 Гкал/ч (офисная часть)



Научно-производственное предприятие «Исток»
Устройство ИТП, отопление
Теплопроизводительность - 8 Гкал/ч



ПАНАФИДИН
АЛЕКСЕЙ ВАЛЕРЬЕВИЧ
Исполнительный директор
+7 916 628-07-65
alex.panafidin@gmail.com

БАЗАНОВ
МАКСИМ АНДРЕЕВИЧ
Коммерческий директор
+7 985 416-84-85
m.bazanov@omp-eng.ru

НАМ ДОВЕРЯЮТ СЛОЖНОЕ



Россия, Московская область,
Ивантеевка, Санаторный пр-д, д. 1, к. 13
тел. 495 748-46-72

omp-eng.ru